

Описание: столы, стулья и табуреты для обеденных зон и детских в современном скандинавском стиле. Вся детская мебель соответствует 2-й ростовой группе.

Особенности: быстрая сборка, компактная упаковка для удобного хранения, крепежные элементы для сборки входят в комплект.

Материал: березовая фанера — экологична, не токсична и абсолютно безопасна. При производстве могут быть использованы высшие (индекс Т-1) или более низкие сорта (Т-2).

Отделка: экологически чистые лаки на акриловой основе, для некоторых моделей табуретов - эко кожа без содержания формальдегида со стойкостью к истиранию не менее 25 000 циклов Martindale.

Рекомендуется эксплуатировать: в проветриваемом помещении с температурой не ниже +10 0С и относительной влажностью около 65%.

Уход: протирать тканью, смоченной мягким моющим средством, вытирать сухой мягкой тканью.

НЕОБХОДИМЫЕ ИНСТРУМЕНТЫ

Для сборки вам понадобится **А** - крестовая отвертка и **В** - ключ 6-ти гранный (только для детских стульев).

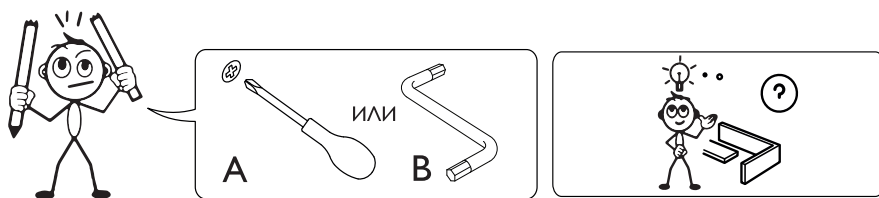

ВНИМАНИЕ!

Для обеспечения надежности сборки через две недели после начала эксплуатации еще раз затяните саморезы.

СХЕМА СБОРКИ ТАБУРЕТА И СТУЛА

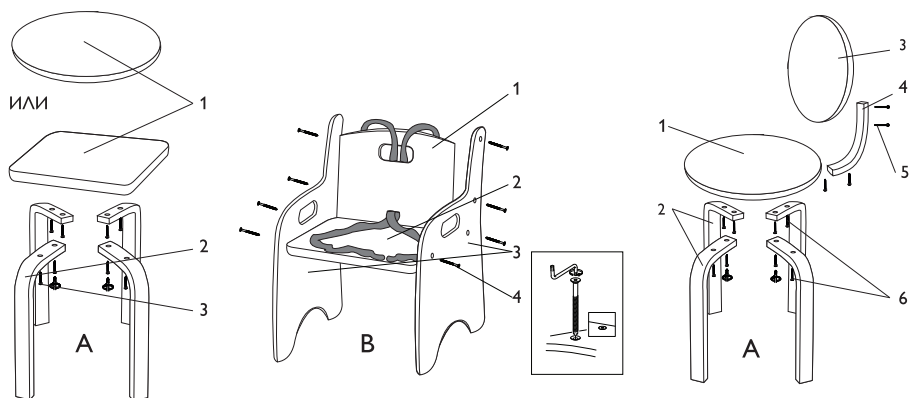

- ИЛИ
1. Сиденье - 1 шт.
 2. Ножки - 4 шт.
 3. Саморезы - 8 шт.
 4. Информационный лист - 1 шт.

1. Сиденье - 1 шт.
2. Боковина: левая, правая - 2 шт.
3. Спинка с прорезью для ремня фиксации - 1 шт.
4. Шурупы - 8 шт.
5. Информационный лист - 1 шт.

1. Сиденье - 1 шт.
2. Ножки - 4 шт.
3. Спинка - 1 шт.
4. Кронштейн для спинки - 1 шт.
5. Шурупы - 2 шт.
6. Саморезы - 10 шт.
7. Информационный лист - 1 шт.

СХЕМА СБОРКИ СТОЛА

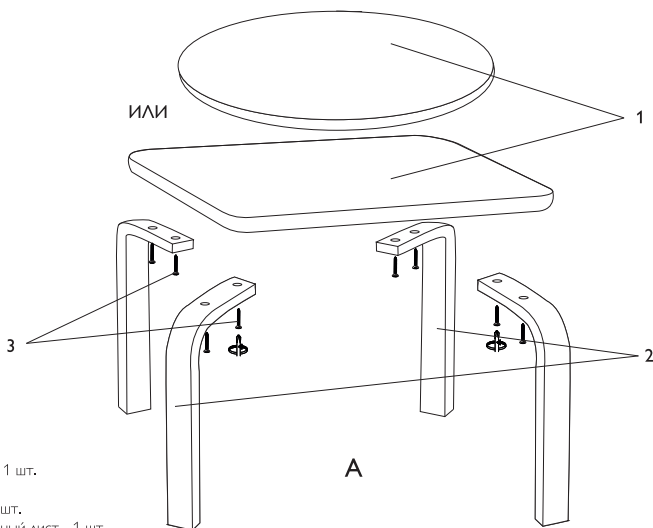

- ИЛИ
1. Столешница - 1 шт.
 2. Ножки - 4 шт.
 3. Саморезы - 8 шт.
 4. Информационный лист - 1 шт.